



# ENVIE S.R.L.

**SOLUCIONES PRODUCTIVAS PARA SU EMPRESA**  
**PRODUCTOS PARA LA INDUSTRIA DEL PACKAGING**

## **ESPECIFICACIONES TECNICAS**

**EMPAQUETADORA ANGULAR CON TUNEL DE TERMOCONTRACCION**  
**MODELO: SMIPACK FP560A + T450 ORIGEN ITALIANA**

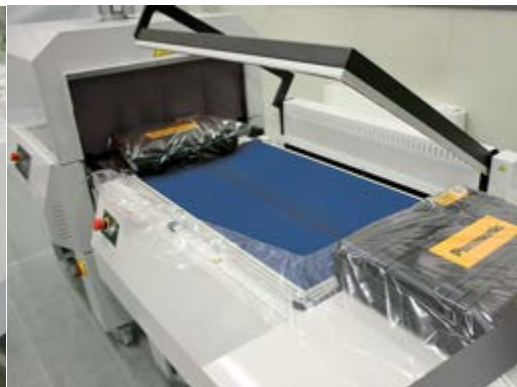



# ENVIE S.R.L.

## SOLUCIONES PRODUCTIVAS PARA SU EMPRESA PRODUCTOS PARA LA INDUSTRIA DEL PACKAGING

### EMPAQUETADORA ANGULAR SEMIAUTOMATICA DE CAMPANA MODELO: FP560A ORIGEN ITALIANA

#### • Características:

- Sistema de soldadura continuo Cuchilla soldadora tratada PTFE
- La barra de sellado recubierta con teflón anti-adhesivo y su soporte de Fibra de vidrio resistente al calor garantizan un sello firme y limpio sin la contaminación del humo.
- Regulación de la altura del plato de embalaje interno
- Plato porta producto móvil separado del soporte bobina, para adaptar más fácilmente el film a las dimensiones del paquete
- Refrigeración de las barras soldadoras por líquido en circuito cerrado
- Visualizador del nivel del líquido refrigerante
- Panel de mando con pantalla LCD alfanumérica, 10 programas de trabajo memorizables y microprocesador de 16 bit
- Relés de estado sólido de mayor duración y de fácil manutención
- Reducido consumo de energía y Conformidad con las normativas CE
- Ruedas resistentes con bloqueo permiten mover y ubicar fácilmente la Máquina.
- Salida automática del paquete con cinta motorizada
- Dispositivo automático de arrollamiento del film desechado en el equipamiento base.
- Pulsador de emergencia
- Túnel - de termorretracción con cámara única
- Tunnel - Cinta transportadora del túnel con rodillos giratorios o fijos recubiertos de silicón
- Tunnel - Deflectores para la regulación del flujo de aire

#### • Especificaciones técnicas:

Producción	: De 0-1500 piezas/hora dependiendo el formato del pack
Velocidad Cinta Transportadora	: 19 m/min
Medidas de las barras de sellado	: 560 x 430 mm
Medida máxima del paquete	: 520 x 390 x (H) 260 mm
Peso mínimo y máximo del paquete	: > 50 gr. < 15 kg.
Medidas de la máquina	: 1520x790x1050 + 1370x835x1440 mm
Voltaje	: 220V y 380V
Capacidad máxima	: 3 PH-N.PE, 60Hz : 2,500 + 8000 w
Peso	: 145 + 187 kg

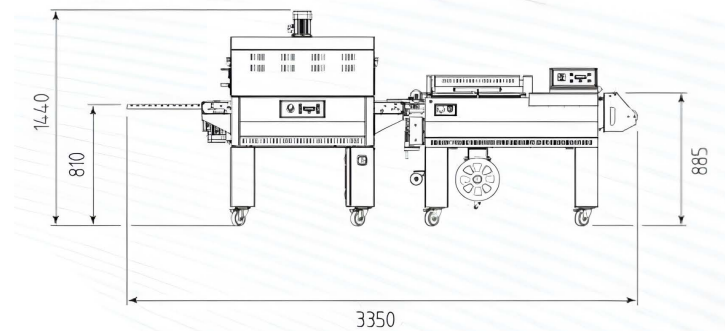
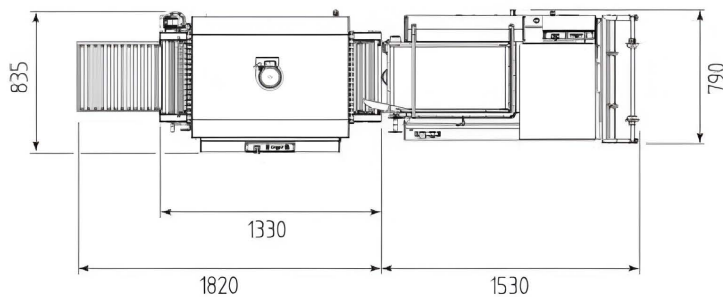



# ENVIE S.R.L.

## SOLUCIONES PRODUCTIVAS PARA SU EMPRESA PRODUCTOS PARA LA INDUSTRIA DEL PACKAGING

EMPAQUETADORA ANGULAR SEMIAUTOMATICA DE  
CAMPANA MODELO: FP560A ORIGEN ITALIANA

### PESO Y DIMENSIONES DE LA MAQUINA

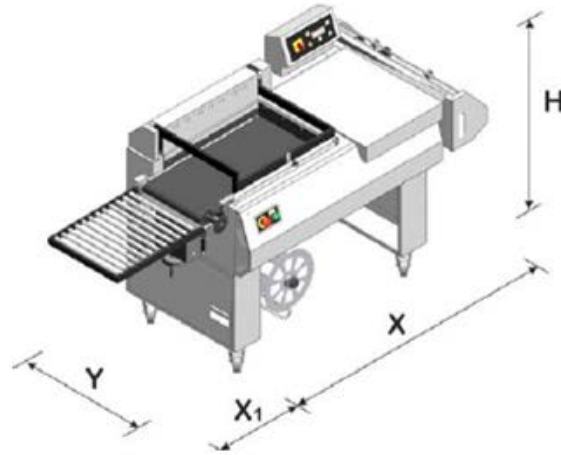

	X (mm)	X1 (mm)	Y (mm)	H (mm)	PESO (kg)
FP560A	1520	490	790	1050	145

### PESO Y DIMENSIONES DE LA MÁQUINA

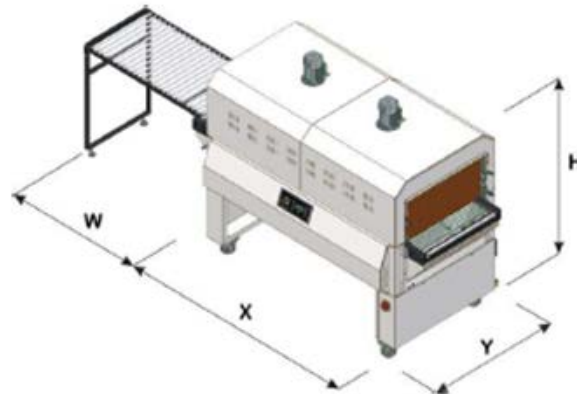

	X (mm)	Y (mm)	H (mm)	W (mm)	PESO (kg)
T450	1310	835	1440	500	187



# ENVIE S.R.L.

**SOLUCIONES PRODUCTIVAS PARA SU EMPRESA**  
**PRODUCTOS PARA LA INDUSTRIA DEL PACKAGING**

**EMPAQUETADORA ANGULAR SEMIAUTOMATICA DE  
CAMPANA MODELO: FP560A ORIGEN ITALIANA**

